

MONTAGE AU PLAFOND PROJECTEUR EXTENSION ET INCLINABLE DE 90°

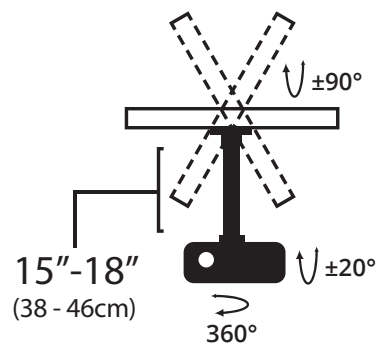
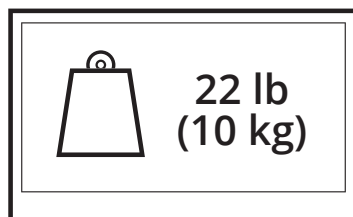

Table des matières

Table of Contents / Introduction	2	Setup - Steps 4 to 6	6
Supplied Parts & Hardware	3	Setup - Step 7	7
Setup - Step 1	4	Warranty	8
Setup - Steps 2 to 3	5		

Introduction

Merci d'avoir choisi un Kanto Living universelle montage au plafond extension et inclinable. Le P301 est conçu pour monter des projecteurs de télévision pesant jusqu'à 22 lb (10 kg). Ce kit de fixation permet une installation de 15" à 18" (37 à 45 cm) du plafond, et peut incliner $\pm 90^\circ$ pour permettre le montage à des plafonds en pente et sur le côté de faisceaux. Le P301 offre un 360° pivot et $\pm 20^\circ$ d'inclinaison pour niveler votre projecteur.

Lisez ces instructions entièrement avant d'installer cette fixation. Si vous ne comprenez pas ces indications, ou que vous avez des doutes concernant la sécurité de l'installation, veuillez consulter un contractant d'installation qualifié pour installer cette fixation. Assurez-vous qu'il n'y ait aucune pièce manquante ou défectueuse. N'utilisez pas les pièces défectueuses. Si vous n'êtes pas sûr que la pièce soit défectueuse, appelez Kanto directement au 1-888-848-2643 ou a support@kantoav.com. Kanto ne peuvent être tenus responsables pour les dégâts matériels ou blessures physiques causées par une fixation incorrecte, un assemblage ou un soulèvement incorrect ou une utilisation incorrecte de ce produit.

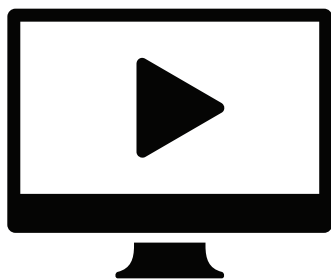

Regarder la video d'installation en ligne à :
www.kantoliving.com

 Visitez notre site web pour la version la plus récente de ce manuel.

 **ATTENTION**
Le poids de chargement maximale est de 22 lbs (10 kg). Ce support de plafond est conçu pour être utilisé uniquement avec les poids maximaux indiqués. Utilisation avec les produits plus lourds que les poids maximaux indiqués peut causer une instabilité et des blessures.

 **ATTENTION**
Le plafond que vous prévoyez d'installer ce Kanto support doit être en mesure de supporter plus de 4 fois le poids du projecteur et le support combinés. N'utilisez pas ce produit pour tout autre but que de monter un projecteur tel qu'expliqué dans ce manuel. Une mauvaise installation peut causer des dommages à votre projecteur ou de blessure grave. Ce produit ne doit pas être monté sur les plafonds suspendus, blocs de béton ou des vieux plafonds en béton. Consultez un installateur qualifié si vous n'êtes pas sûr du type de plafond que vous pourriez avoir.

Éléments et Pièces fournies

Vis:

- A: M2.5 x 15mm (avec rondelles)
- B: M3 x 15mm (avec rondelles)
- C: M4 x 15mm
- D: M4 x 20mm
- E: M4 x 25mm
- F: M5 x 15mm
- G: M5 x 20mm
- H: M5 x 25mm
- I: M6 x 15mm
- J: M6 x 20mm
- K: M6 x 25mm

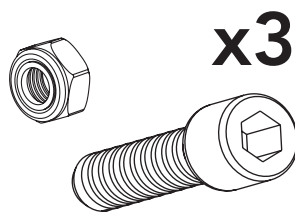
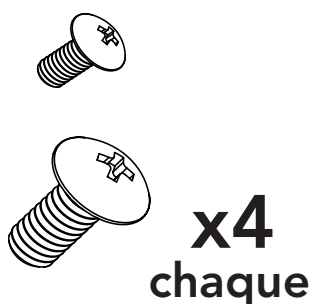

M: M8 x 55mm
Vis (avec l'écrou)

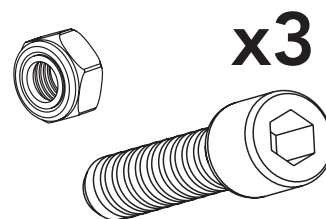

N: M8 x 60mm
Vis (avec l'écrou)

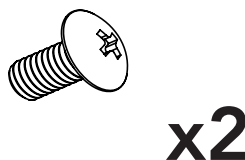

O: Vis de sécurité
M5 x 10mm



P: Vis de serrage
M5 x 5mm

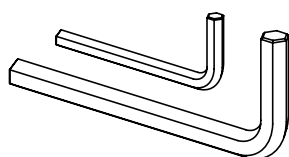

L: Clés Allen



Entretroises:

- Q: 1mm d'épaisseur
- R: 2mm d'épaisseur
- S: 4mm d'épaisseur
- T: Base

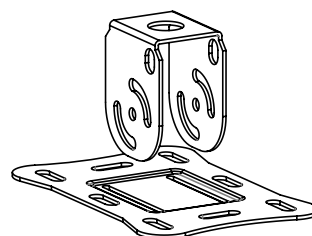

U: Assemblée de la
plaque de plafond

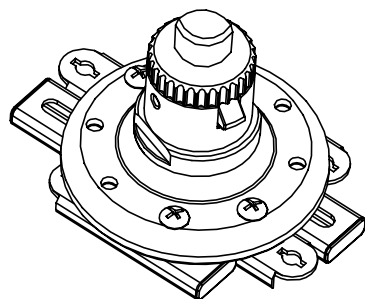

V: Adaptateur de
projecteur

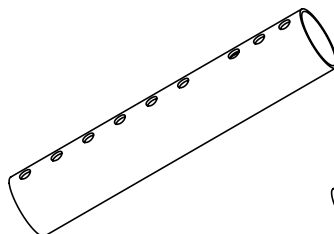

W: Tube d'extension
extérieur

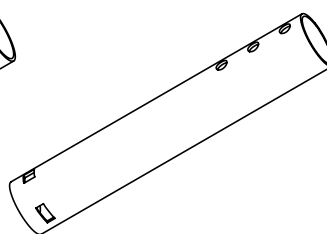

X: Tube d'extension
intérieur

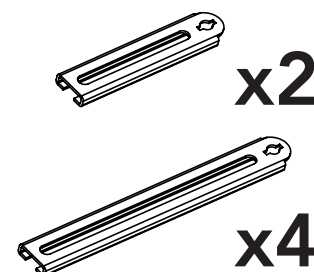

Y: Bras d'extension
75mm / 150mm

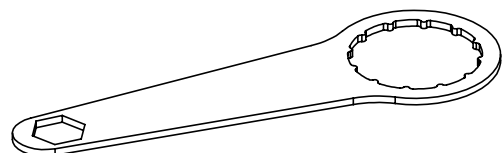

Z: Clé

Outils Nécessaires:

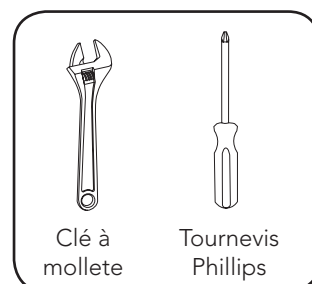

Étape 1: Fixez projecteur à l'adaptateur de projecteur

Il y a une grande variété de projecteurs disponibles qui exigent un assortiment de tailles de boulons. Nous fournissons une sélection de boulons de fixation pour s'adapter à la plupart des projecteurs.

Étape 1.1 Sélectionnez la taille de boulon correcte.

Déterminez la taille de boulon correct pour les trous de montage de votre projecteur. Nous offrons une large sélection de boulons en différentes longueurs. Voyez la liste des parties **A** à **K**. Testez les boulons par main pour vous assurer de ne pas endommager le projecteur. Voir le Diagramme A.

Étape 1.2 Sélectionnez les entretoises optionnel.

Déterminez la taille d'entretoise correcte (**Q** à **T**) en fonction de la surface que vous montez à. Une surface de montage inégale peut être mis à niveau en utilisant les entretoises fournies. Voir Diagramme B.

Étape 1.3 Déterminez la configuration du bras de montage.

L'adaptateur de projecteur est pré-assemblé avec (2) bras de montage de 50 mm et (2) de 100 mm. Si les trous de montage du projecteur sont hors de portée de

l'adaptateur de projecteur, utilisez les bras d'extension (**Y**) fournis (remplaçant un par un au besoin). La flexibilité du support et les longueurs de bras différentes signifie qu'il y aura plus d'une solution pour le montage des bras à votre projecteur. Il est préférable d'utiliser la configuration de bras la plus courte que possible, tout en maintenant un centre de gravité approprié pour le projecteur. Voir Diagramme C.

Une fois la configuration de bras approprié a été sélectionné et assemblé, l'adaptateur de projecteur doit être monté sur le projecteur (Diagramme C).

Étape 1.4 Testez le centre de gravité du projecteur.

Soulevez le projecteur par le centre de l'adaptateur de projecteur pour tester le centre de gravité, comme indiqué dans le Diagramme D. Si nécessaire, desserrez les bras d'extension légèrement pour ajuster la position de l'adaptateur, et serrez les boulons lorsque le projecteur est équilibrée.



Diagramme A



Diagramme B

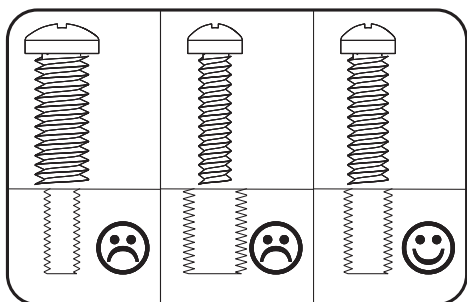

Diagramme C

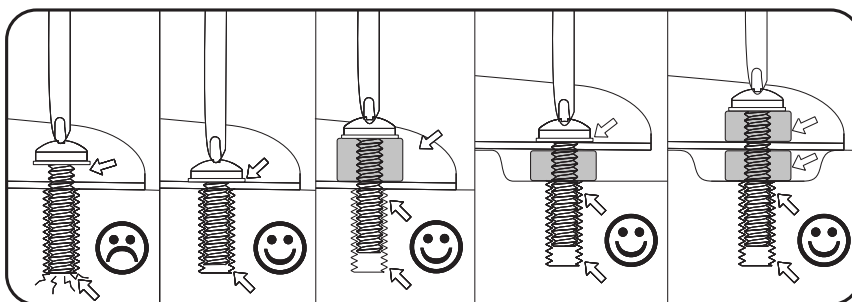

Diagramme D

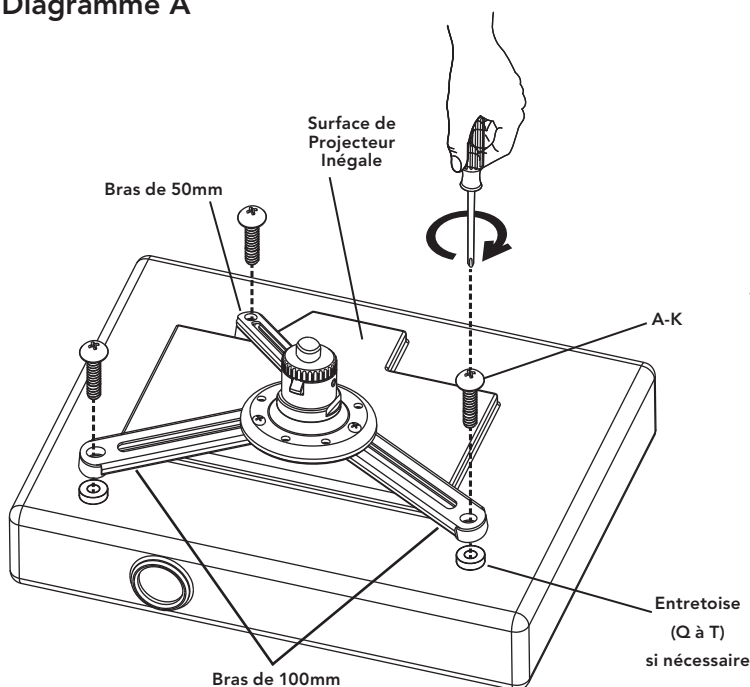

ATTENTION

Ne jamais trop serrer un boulon dans le corps du projecteur.

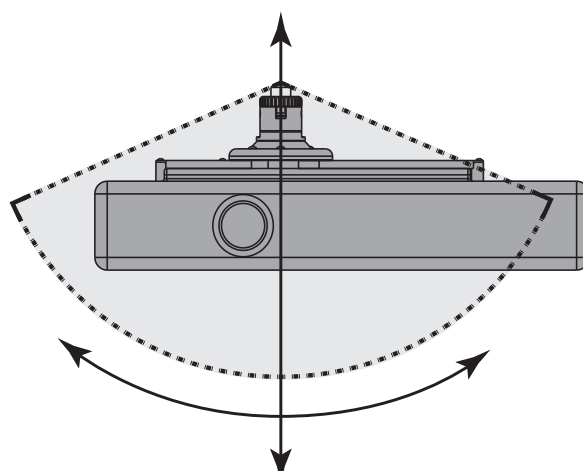
Étape 2: Attachez la plaque de plafond

Insérez la plaque de pivot dans la plaque de montage comme indiqué dans le Diagramme E. L'assemblage de la plaque de plafond P301 (**U**) a 8 fentes pour le montage. L'assemblage de la plaque de plafond peut être monté sur un plafond plat ou en pente, ou même sur le côté d'un faisceau, parce qu'il offrira $\pm 90^\circ$ de rotation et permettra les tubes d'extension à pendre verticalement. Fixez la plaque de montage avec le matériel approprié pour assurer l'Assemblage du plaque de plafond peut supporter 4 fois la masse totale de votre projecteur. Matériel sera spécifique à votre plafond. Si vous n'êtes pas sûr du matériel nécessaire, s'il vous plaît contactez un installateur qualifié. Matériel pour la plaque de montage au plafond n'est pas inclus dans ce kit de montage en raison des plafonds nombreux et variables.

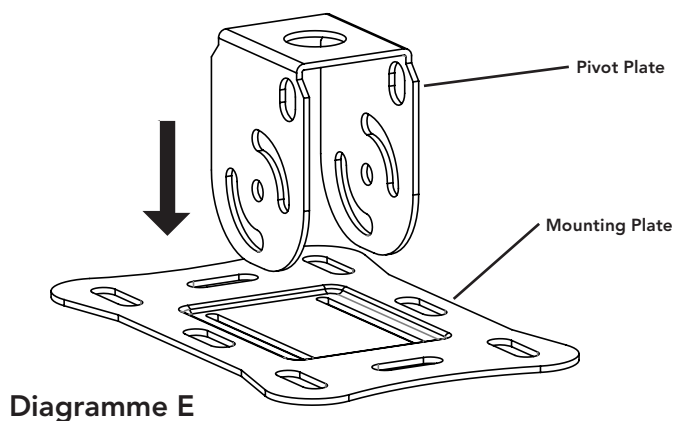

Étape 3: Attachez les tubes d'extension

Fixez les deux tubes d'extension inclus dans la boîte de P301 à l'Assemblée du plaque de plafond, comme indiqué dans le Diagramme F.

Assemblez le tube d'extension extérieur (**W**) au tube d'extension interne (**X**) à la longueur désirée à l'aide de trois vis M8 x 55 mm (**M**) et les écrous de blocage (**M**). Serrez avec la grande clé Allen (**L**), mais ne pas trop serrer les vis.

Utilisez des vis de serrage (**P**) au chaque côté des tubes d'extension afin de s'assurer qu'ils sont solidement

maintenus ensemble. Serrez avec la petite clé Allen (**L**).

Installez les tubes d'extension à l'Assemblée de la plaque du plafond (**U**) de telle sorte que les tubes sont suspendus verticalement, et les joindre avec trois vis M8 x 60 mm (**N**) et des écrous de blocage (**N**). Serrez avec la grande clé Allen (**L**), mais ne pas trop serrer les vis.

Vous êtes maintenant prêt à fixer le projecteur et Adaptateur de Projecteur à les tubes d'extension.

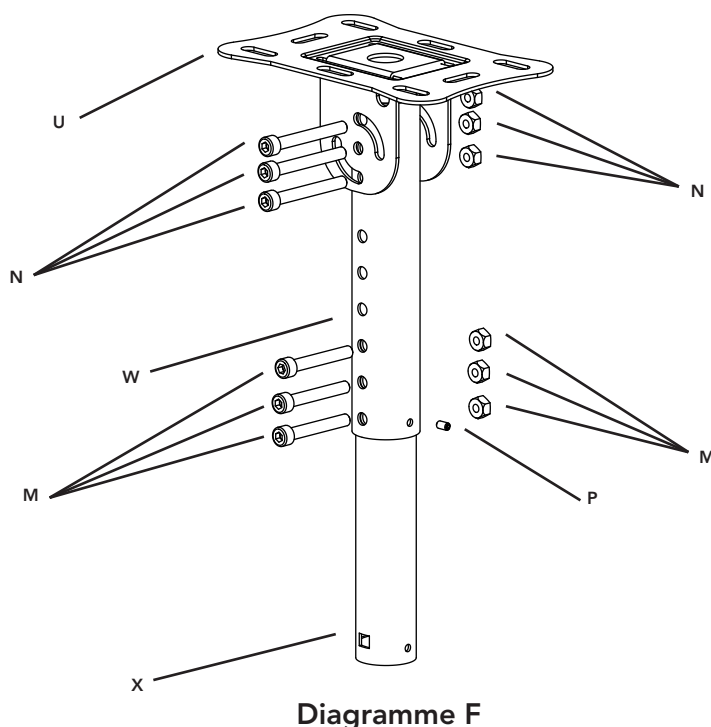

ATTENTION

Lisez cette section attentivement avant d'installer.

Étape 4: Fixez projecteur au plafond

Le P301 possède deux languettes de verrouillage à ressort qui permettent une installation facile à l'ensemble de la plaque de plafond.

Poussez l'adaptateur de projecteur (**V**) vers le haut dans la plaque de plafond ou tube d'extension. Les deux languettes de verrouillage à ressort attraperont dans 2 des 4 trous carrés de la plaque de plafond ou tube d'extension. Prenez garde pour assurer que l'adaptateur de projecteur (**V**) s'engage; voir Diagramme G.

Une fois que vous avez l'adaptateur de projecteur verrouillé dans la plaque de plafond ou tube d'extension, installez les deux vis de sécurité (**O**).

Le projecteur peut maintenant être légèrement tourné à gauche ou à droite, ou incliné $\pm 20^\circ$ pour viser à l'écran.



Diagramme G

Étape 5: Inclinez le projecteur

Le P301 s'incline jusqu'à 20° dans n'importe quelle direction, par moyen d'un joint de balle à l'intérieur de l'adaptateur de projecteur (**V**). Une fois que le projecteur est monté sur la plaque de plafond, vous pouvez régler l'inclinaison en tenant le projecteur et en le poussant dans la direction que vous voulez. La tension doit être ferme, de sorte que le projecteur restera dans la position que vous désirez lorsque vous arrêtez l'application de pression.

*REMARQUE: L'adaptateur de projecteur (**V**) dispose d'un anneau de tension qui est pré-tendu à l'usine. Si le joint de balle est trop serré pour se déplacer avec une pression raisonnable, ou trop lâche pour rester en position, vous aurez besoin d'ajuster la tension. Si vous trouvez votre installation nécessite cet anneau d'être ajusté et re-tendu, retirez le projecteur du plafond, comme décrit à l'étape 6, et suivez la procédure de mise en tension comme décrit dans l'étape 7 optionnel.*

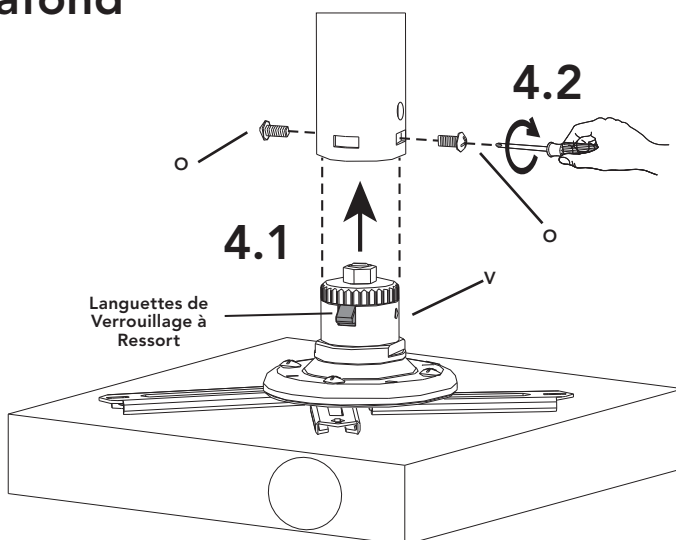
Étape 6: Enlevant le projecteur du plafond

L'adaptateur de projecteur (**V**) est conçu pour être facilement enlevé de la plaque de plafond ou d'un tube d'extension pour le nettoyage, l'entretien, le réalignement et la mise en tension, comme indiqué dans le Diagramme H.

Enlevez les deux vis de sécurité (**S**) tenant l'adaptateur de projecteur à la plaque de plafond ou tube d'extension.

Poussez doucement sur le projecteur / adaptateur de projecteur vers le haut pour dégager les languettes de verrouillage à ressort.

Tournez le projecteur légèrement à gauche ou à droite de sorte que les languettes de verrouillage ne peuvent pas se réengager dans la plaque de plafond ou tube d'extension, et tirez sur le projecteur vers le bas pour l'enlever.



Diagramme H



ATTENTION

Soutenez le poids du projecteur afin qu'il ne tombe pas de votre support.

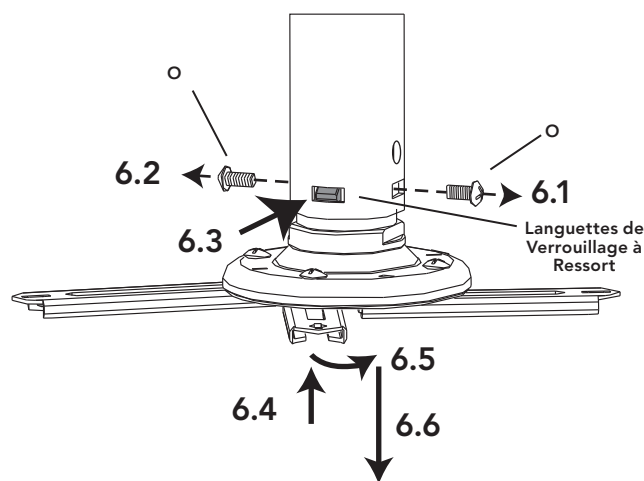
SI NÉCESSAIRE

Étape 7: Réglez la tension de l'adaptateur du projecteur

L'anneau de tension de l'adaptateur du projecteur (V) est pré-tendue à l'usine. Si vous trouvez que votre installation nécessite cet anneau d'être réglé et retendu, suivez cette procédure, en vous référant au Diagramme I.

Étape 1.1 Utilisez la clé inclus (Z) pour desserrer l'écrou de blocage.

Étape 1.2 Faites tourner le grand anneau de tension en plastique pour atteindre le niveau de tension désiré. Utilisez la clé (Z) si nécessaire.

Étape 1.3 Serrez l'écrou de blocage avec la clé (Z) pour assurer l'anneau de tension en plastique ne peut pas se relâcher.



Diagramme I



Découvrez d'autres produits de grande qualité par Kanto!

Haut-parleurs de Kanto

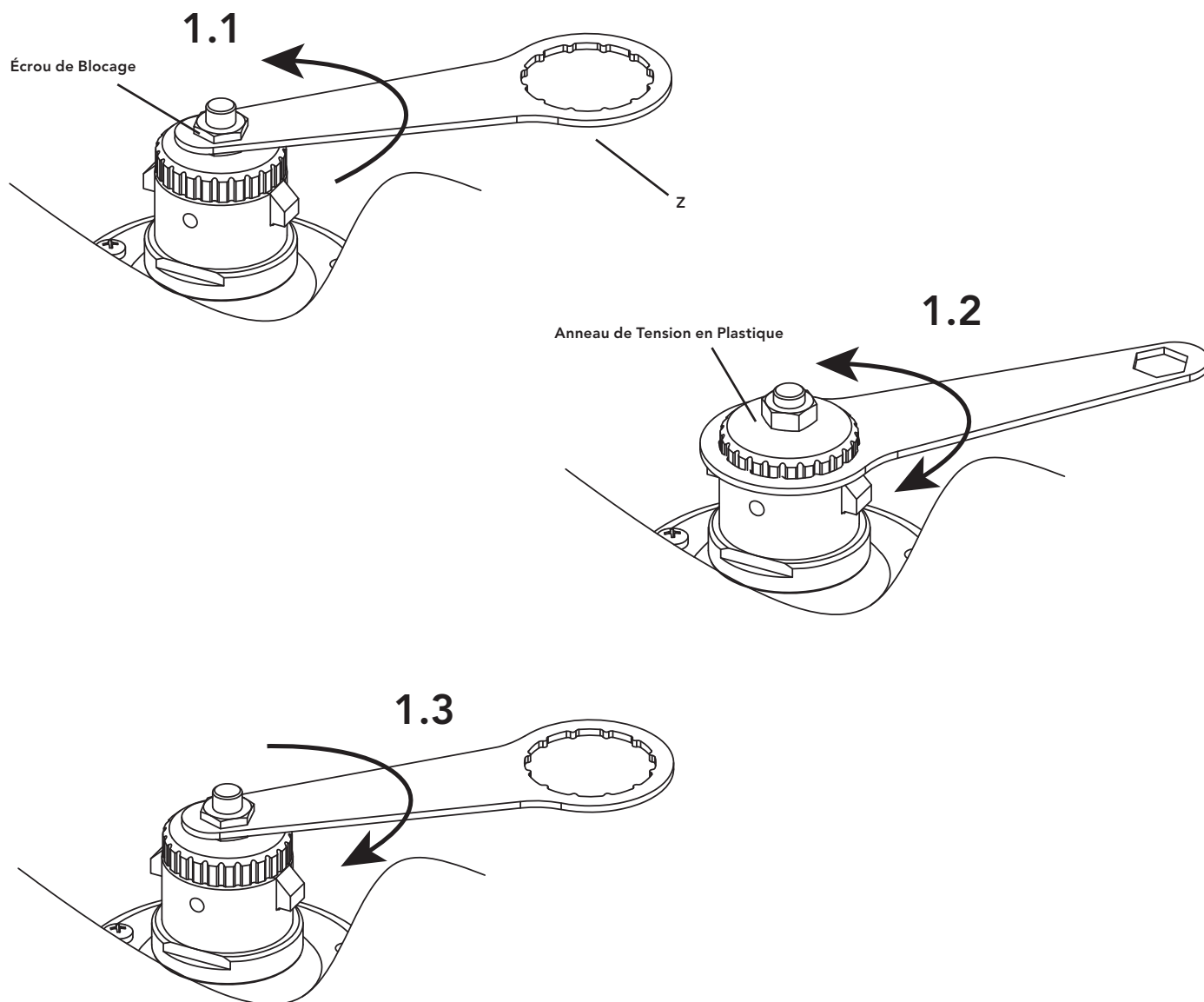
- Regardez notre sélection des systèmes de haut-parleur d'étagère et de bureau
- Disponible dans un choix renversant de couleurs
- Visite kantoaudio.com pour plus!



link
par kanto

- Sélection des câbles visuels et sonores
- Câbles et têtes blancs attrayants
- HDMI, optique, Mini-plot, RCA, USB
- Commutateurs, hubs, adaptateurs
- Visitez kantoliving.com

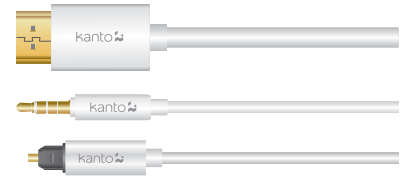

Pour apprendre plus au sujet de tous nos produits, visitez www.kantoliving.com

f Kanto Living

🐦 @kantoliving

📷 kantoliving

▶ Kanto Living

📺 Kanto Living

Garantie

Garantie Limitée à l'Acheteur Initial

Kanto Distribution Inc. (Kanto) garantie que le matériel qu'il produit est exempt de tout défaut dans les matériaux ou dans la main d'oeuvre pour la période de garantie suivante limitée à: 5 ans pour les pièces et la main d'oeuvre

Si le matériel tombe en panne du fait desdits défauts et que la notification en est faite à Kanto ou un revendeur agréé sous 5 ans à partir de la date de livraison avec comme preuve la facture originale, Kanto réparera ou remplacera, à sa discrétion, le matériel, à condition que le matériel n'ait pas été soumis à un usage incorrect ou une modification de nature mécanique, électrique ou autre. Le matériel qui tombe en panne sous des conditions autres que celles couvertes sera réparé au prix courant des pièces et de la main d'oeuvre concernant la réparation. Ces réparations sont garanties 90 jours à partir du jour de la nouvelle livraison à l'acheteur initial. Cette garantie tient lieu de toute autre garanties explicite ou tacite, y compris sans limitation, toute garantie tacite de qualité marchande ou d'adaptabilité à un but particulier, ces dernières ne pouvant expressément pas faire l'objet d'une renonciation. Les clients seront responsables pour l'obtention d'une autorisation de retour, ainsi que les frais pour retourner des produits à un endroit Kanto ou un dépôt autorisée, trouvé sur le site Web. Si le matériel est couvert selon les dispositions de la garantie ci-dessus, Kanto réparera ou remplacera, et sera responsable de l'expédition de retour au client. S'il vous plaît garder l'emballage original afin que les produits ne seront pas endommagés pendant le transport, et nous vous recommandons d'assurer votre envoi. Si l'équipement fait défaut en dehors des dispositions de la garantie, les clients seront cotés les frais de réparation et d'expédition de retour avant que le travail est effectué.

Les informations dans le manuel de l'utilisateur ont été soigneusement vérifiées et sont réputées exactes. Cependant Kanto n'engage aucune responsabilité pour toute inexactitude pouvant apparaître dans le manuel. Kanto ne sera en aucun cas tenu responsable pour les dégâts directs, indirects, spéciaux ou résultant d'un quelconque défaut ou omission dans ce manuel, même si averti de la possibilité de tels dégâts.

17-B



www.kantoliving.com
support@kantoliving.com
Tel 888.848.2643