

Español

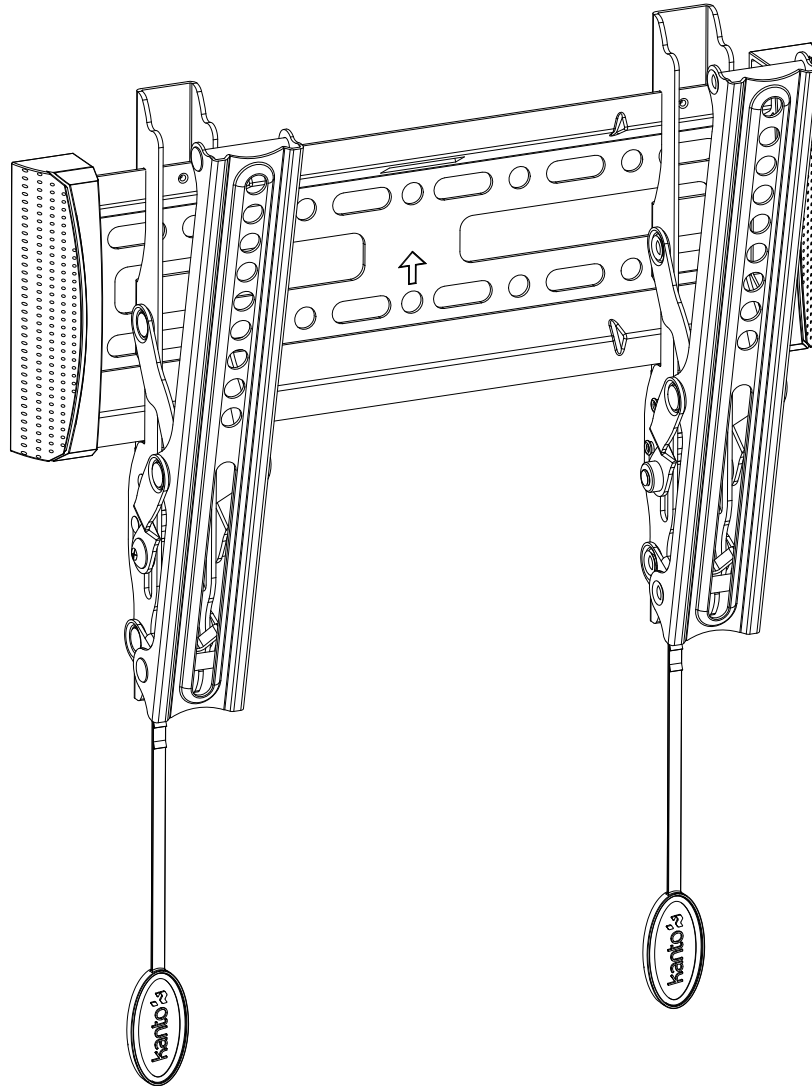

Manual del Usuario

Montaje de TV KT1937



MONTAJE INCLINABLE PARA TV DE PANTALLA PLANA



Tabla de contenidos

Tabla de contenidos / Introducción	2	Preparación - Pasos 3 y 4	6
Partes suministradas y materiales	3	Preparación - Pasos 5 y 6	7
Preparación - Paso 1	4	Otros productos Kanto	8
Preparación - Paso 2	5	Garantía	8

Introducción

Gracias por haber elegido el montaje de pared inclinable Kanto. El KT1937 está diseñado para montar televisores de pantalla plana de hasta 18 kg (40 libras) en menos de 35 mm (1,5") de la pared. Este soporte inclinará su televisor hasta 15°.

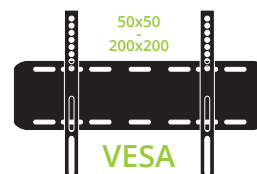
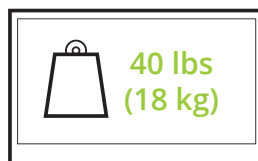
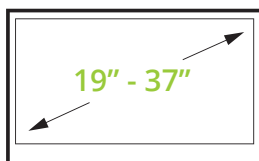
Lea completamente estas instrucciones antes de instalar este montaje. Si no entendiera alguna de ellas, o tuviera dudas sobre la seguridad de la instalación, por favor, consulte a un contratista de instalaciones cualificado para que se encargue de la instalación de este montaje. Asegúrese de que no falta ninguna de las partes y de que estas no presentan defectos. Si no estuviera seguro de si una parte fuera defectuosa, llame a Kanto directamente al 1-888-848-2643 o envíenos un e-mail a support@kantoliving.com. Kanto no se hace responsable de los daños materiales o lesiones provocadas por un montaje o alzado incorrecto o un uso inadecuado del producto.

Este producto no deberá montarse en paredes con travesaños de acero o paredes de bloques de hormigón. Consulte a un contratista de instalaciones cualificado si no estuviera seguro de su tipo de pared.



Vea el vídeo de instalación online en:
www.kantoliving.com/



PRECAUCIÓN

El peso máximo de carga es de 18 kg (40 lbs). Este montaje de pared ha sido pensado únicamente para instalaciones que no excedan el peso máximo indicado. Si el peso del producto excediera el especificado, podría dar como resultado una instalación inestable, lo que podría causar lesiones. Tamaño de TV recomendado: Entre 19 y 37 pulgadas.



PRECAUCIÓN

La pared a la que tenga pensado fijar el montaje Kanto deberá poder aguantar un peso 5 veces superior al del propio televisor y el montaje de pared combinados. No le dé a este producto unos usos que no sean el del montaje de un televisor de pantalla plana en una superficie vertical, tal y como se indica en este manual. Una instalación incorrecta podría causar daños en su televisor o lesiones graves. Este producto no deberá ser montado en paredes con travesaños de acero o viejas paredes de hormigón. Consulte a un contratista de instalaciones cualificado si no estuviera seguro de su tipo de pared.

Partes suministradas y materiales

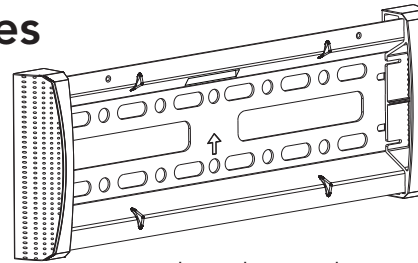

Placa de pared



A: Perno
M4 x 15mm



B: Perno
M4 x 25mm



C: Perno
M5 x 15mm

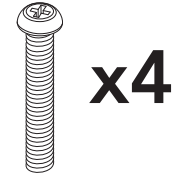

D: Perno
M5 x 25mm



E: Perno
M6 x 15mm

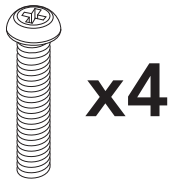

F: Perno
M6 x 25mm



G: Perno
M8 x 15mm

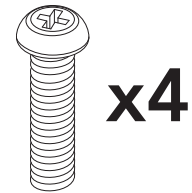

H: Perno
M8 x 25mm

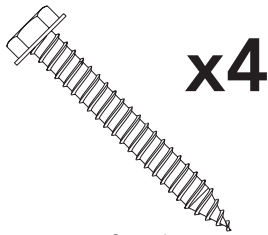

I: Tirafondo

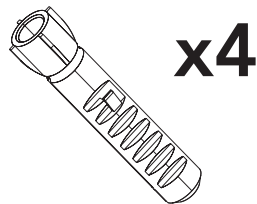

J: Anclaje para
hormigón



K: Separador de plástico
5mm



L: Separador de plástico
14mm



M: Arandela

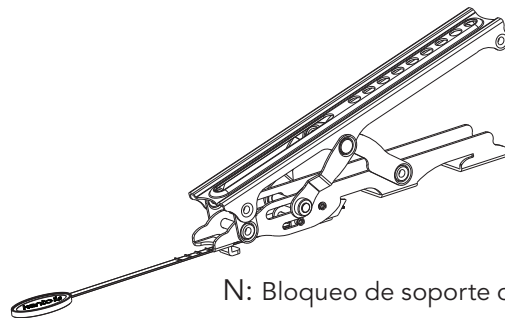

N: Bloqueo de soporte de TV

x2

Herramientas necesarias



Llave
inglesa



Destornillador
Phillips



Martillo (para
instalaciones
de concreto)



Lapiz



Detector
de vigas

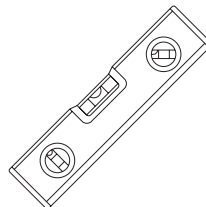

Nivel de
carpintero

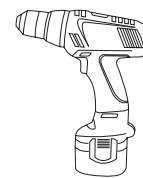

Taladro



3/8"
Broca de
masonería



5/32"
Broca para
madera

Paso 1: Fijación de las sujeciones

Existe una amplia variedad de TV disponibles que ofrecen un gran surtido de tamaños de perno. Nosotros le proporcionamos una selección de pernos de montaje que se ajustan a la mayoría de TV. Si usted tuviera alguna duda sobre los elementos de montaje o la instalación, llámenos directamente al 1-888-848-2643 o envíenos un e-mail a support@kantoliving.com.

Paso 1.1 Selección del perno del tamaño adecuado

Kanto le proporciona 4 diámetros de perno (tamaños métricos M4, M5, M6 y M8) de varias longitudes.

Elementos de la parte: **A, B, C, D, E, F, G** o **H**.

Seleccione el perno del diámetro correcto y atorníllelo a la parte posterior del TV para determinar la longitud correcta.

Utilice un agujero de la arandela (**M**) para los pernos de la **A** a la **F** (tamaño M4, M5 y M6). La arandela funcionará para todos los tamaños de pernos. La arandela no se requiere para pernos M8 tamaño (**G** y **H**).

Si su TV es curvado en su parte posterior o los agujeros de montaje están metidos hacia dentro, podrá usar una combinación de separadores (**K** o **L**), y arandela (**M**) con guía hacia adentro o hacia afuera para asegurar un ajuste apropiado. Podrá usar separadores dentro o fuera del brazo de soporte.

Paso 1.2 Fijación de las sujeciones del TV a la parte posterior del TV

Ahora que ya ha seleccionado la longitud de perno y combinación de separadores y arandelas correctas, es hora de fijar las sujeciones del TV, como muestra el Diagrama A.



Diagrama A



PRECAUCIÓN

No apriete demasiado el tornillo en la parte posterior de su televisor de pantalla plana.

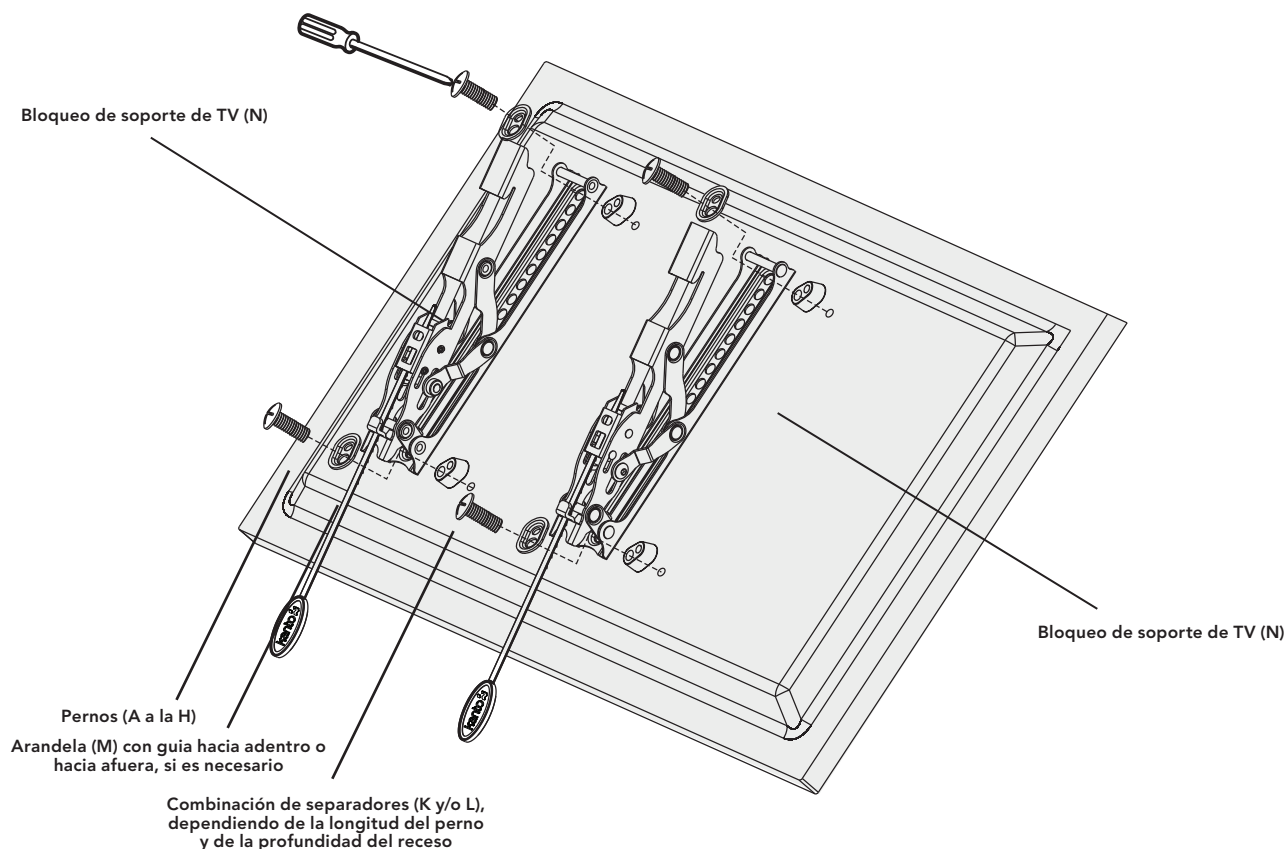
No coloque el televisor boca abajo sobre su frente de cristal. Use una pared o en un soporte de TV.

Paso 2: Montaje de la placa de pared

Pared de travesaños de madera

La placa de pared se debe montar en una viga de madera. Utilice un detector de vigas para localizar la viga, marcando claramente los bordes exteriores de la viga (ver Diagrama B).

Realice un pretaladrado de un agujero en el centro de la viga y fije la placa de pared a la pared usando tirafondos (I) (vea Diagrama B). No apriete en exceso los tirafondos (I). Asegúrese de que la placa de pared queda plana contra la superficie de la pared. Usando la placa de pared como plantilla y empleando un nivel de carpintería asegúrese de que la placa de pared este nivelada, pre-taladre el agujero inferior, y asegure usando un tirafondo (I), teniendo cuidado de no apretar demasiado.

Madera



Diagrama B

PRECAUCIÓN Asegúrese de que la superficie de apoyo soportará los límites de carga destacados en la Precaución de la parte inferior de la página dos. Apriete los tirafondos hasta que la placa de pared quede plana y ajustada contra la pared. No apriete en exceso los tirafondos (I). Cada tirafondo deberá estar atornillado a un travesaño de madera.

Pared de ladrillo o de hormigón

Utilizando la placa de pared como plantilla, marque cuatro agujeros hacia el borde exterior de la placa de pared a la altura deseada (véase el Diagrama C). Ajuste la posición de la placa de pared para estar libre de las juntas de mortero, teniendo en cuenta que el soporte proporciona desplazamiento horizontal menor a lo largo de la longitud de la placa de pared. Emplee un nivel de carpintería largo para asegurarse de que los agujeros están nivelados a la altura deseada.

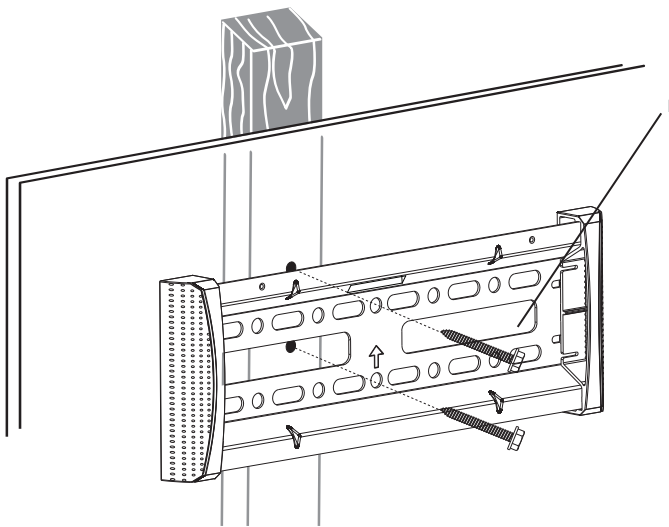
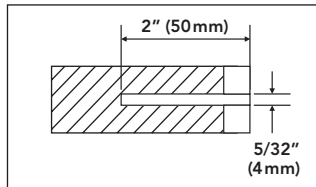
Realice el pretaladrado de cuatro agujeros e introduzca un anclaje para hormigón (J) por cada uno de los agujeros quedando alineados con la superficie de la pared de hormigón y no con la superficie de cobertura, como la tablaroca.

Fije la placa de pared usando 4 tirafondos (I) (vea Diagrama C). Asegúrese de que la placa de pared queda plana contra la superficie de la pared. No apriete en exceso los tirafondos (I).

Hormigón



Diagrama C

PRECAUCIÓN Asegúrese de que la pared de hormigón o cemento tiene un grosor mínimo de 7cm. Asegúrese de que el anclaje ha quedado asentado completamente y alineado con la superficie de hormigón, incluso aunque haya otra capa de material, como el cartón-yeso de la tabiquería seca. Si el grosor del cartón-yeso fuera superior a 1,6cm, deberán usarse tirafondos de encargo. El hormigón deberá tener una densidad mínima de 2000psi..

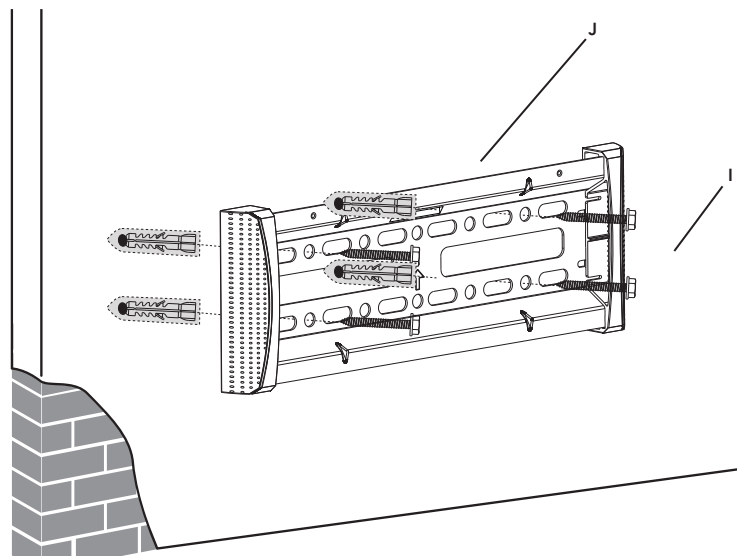
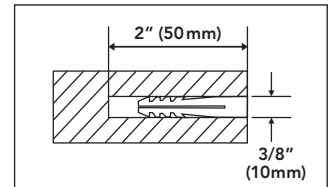

PRECAUCIÓN

Lea esta sección atentamente antes de la instalación.

Paso 3: Recorte de Pestañas Liberación Rápida

Los brazos de el KT1937 cuentan con pestañas de liberación rápida de plástico que se utilizan si desea quitar el televisor del soporte en el futuro.

Para que no cuelguen por debajo de la parte inferior de su televisor, debe impulsar las pestañas de liberación de plástico a través del brazo de liberación rápida, luego cortar la parte superior de la misma para que no interfiera con el mecanismo de retención, tal y como se muestra en el Diagrama D.

Al tirar hacia abajo de los sistemas de liberación rápida, van a encajar en una posición abierta. Debe empujar de nuevo en la posición liberada antes de conectar el televisor a la placa de pared.



Diagrama D

Paso 4: Fijación del TV a la placa del TV

Asegúrese de que las pestañas de liberación rápida estén en la posición de liberada. Con los soportes de TV firmemente asegurados al televisor, utilice dos personas para levantar el televisor en su posición y enganche los soportes de TV en la placa de pared, como se muestra en el Diagrama E.

Deje que la parte inferior del televisor se recarge hacia la pared, y el mecanismo de cierre haga clic en su lugar en la parte inferior de la placa de pared.

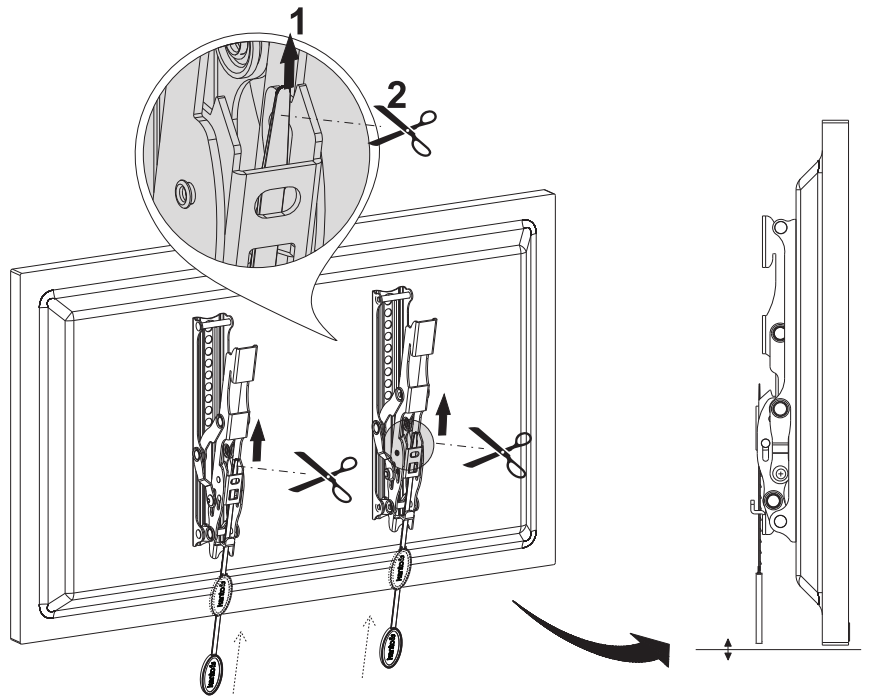

Diagrama E



PRECAUCIÓN

Utilice dos personas para levantar y colocar el televisor en la placa de pared.

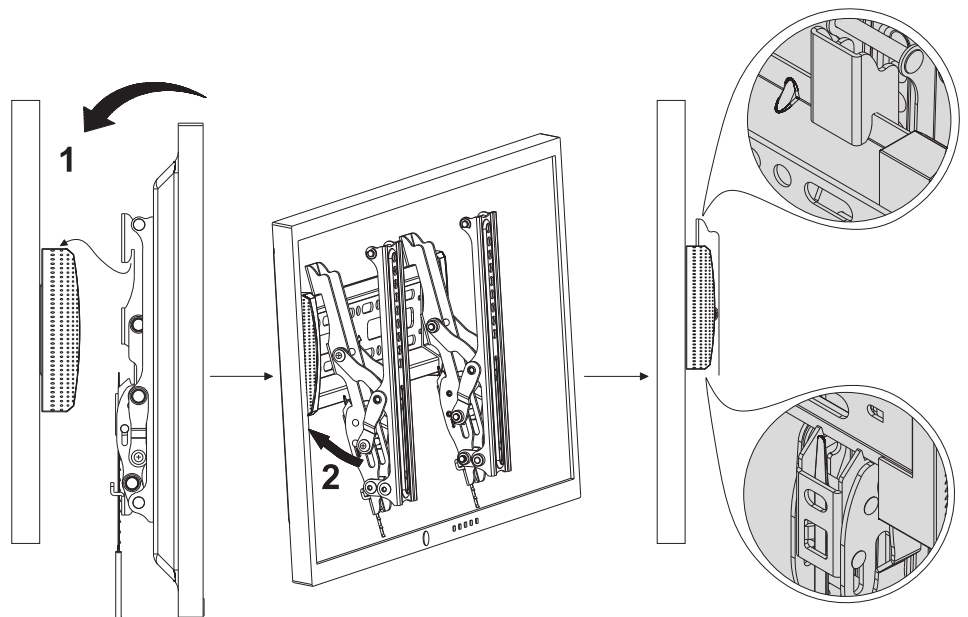
Paso 5: Inclinación de la TV

El KT1937 se puede inclinar hasta 15° hacia abajo. Simplemente tire de la parte superior del televisor hacia usted hasta que alcance el ángulo de visión deseado. Si desea bloquear el televisor en esa posición, apriete los tornillos en los lados de los brazos de liberación rápida, como se muestra en el Diagrama F. Durante el funcionamiento normal, el KT1937 permanecerá en la posición deseada sin apretar. Siéntese y disfrute de su televisor de pantalla plana montado en la pared.



Diagrama F

Paso 6: Retire la TV

Usted puede rápida y fácilmente retirar el televisor de la pared. Simplemente tire hacia abajo ambos sistemas de liberación rápida para bloquear las palancas en la posición abierta, como se muestra en el Diagrama G. Luego levante ligeramente la parte inferior de la TV de la pared y levante el televisor de los ganchos superiores.

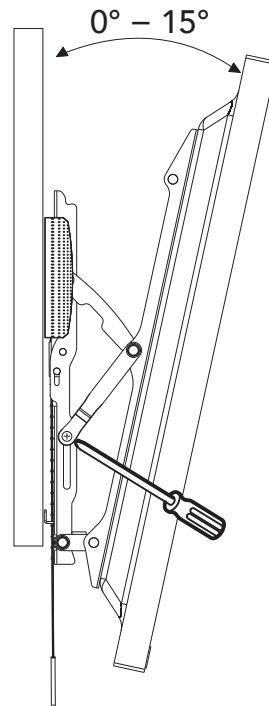

Diagrama G



PRECAUCIÓN

Utilice dos personas para retirar el televisor de la placa de pared.

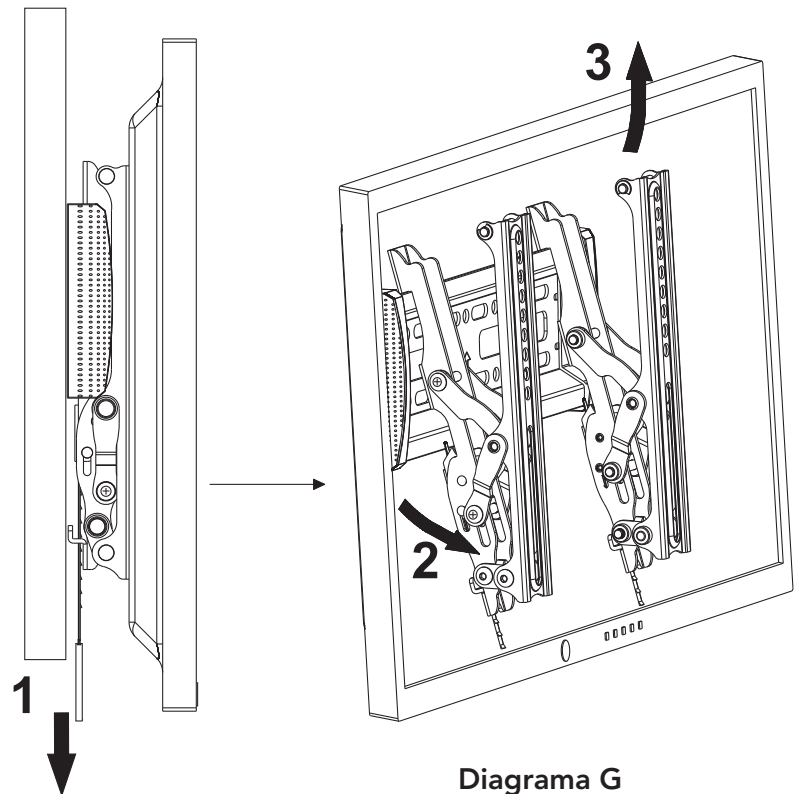

¡Conozca alguno más de los grandes productos Kanto!

Altavoces Kanto

- Consulte nuestra línea completa de sistemas de altavoces de estantería y escritorio
- Disponible en una impresionante variedad de colores
- ¡Visite kantoaudio.com para saber más!

YARO₂

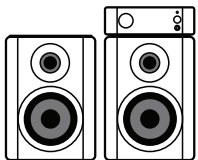

YU₂
+
S2



YU₃



YU₅

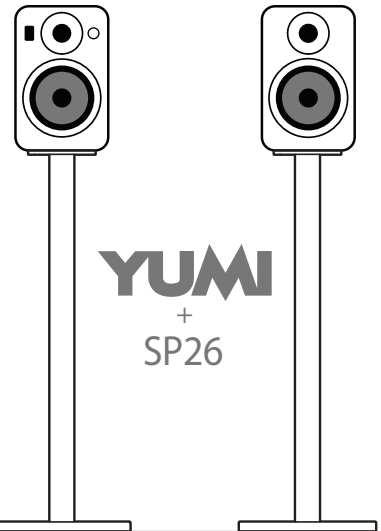
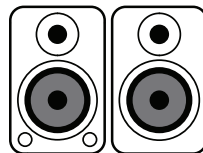

link
por kanto

- Línea completa de cables video y audios
- Atractivos cables y conectores color blanco
- HDMI, óptico, Mini-jack, RCA, USB
- Interruptores, concentradores, adaptadores
- Visita kantoliving.com



Para aprender más sobre todos nuestros productos, visite www.kantoliving.com

f Kanto Living

t @kantoliving

ig kantoliving

Garantía

Garantía limitada al comprador original

Kanto Distribution Inc. (Kanto) garantiza que las piezas del equipo no presentan ningún defecto material o de funcionamiento por el siguiente periodo de garantía limitado:

60 meses para las piezas y el costo de mano de obra

Si su equipo fallara debido a dichos defectos y se ha notificado a Kanto o a un distribuidor autorizado en un periodo inferior a 60 meses desde la fecha de envío con prueba del recibo original, Kanto reparará o sustituirá el equipo, según su criterio, siempre y cuando no se haya sometido el equipo a abusos o modificaciones mecánicas, eléctricas o de otro tipo. Si el equipo fallara bajo unas condiciones distintas a las cubiertas por la garantía, será reparado teniendo en cuenta el precio de las piezas y la mano de obra necesarios para tal fin. Dichas reparaciones están cubiertas por una garantía de 90 días desde la fecha de reenvío al comprador original. Esta garantía prevalece sobre cualquier otra garantía expresa o implícita, incluyendo, y sin limitación alguna, cualquier garantía implícita de comercialización o idoneidad para un propósito particular, quedando todas ellas expresamente rechazadas.

La información contenida en este manual ha sido revisada cuidadosamente, dando así la mayor garantía de ser veraz y exacta. Sin embargo, Kanto no se responsabiliza por las imprecisiones que podría haber en el manual. Kanto no será responsable, bajo ninguna circunstancia, de los daños directos, indirectos, especiales, fortuitos o consiguientes, resultantes de algún defecto u omisión de este manual, incluso aunque se le haya informado acerca de la posibilidad de dichos daños.