

Français

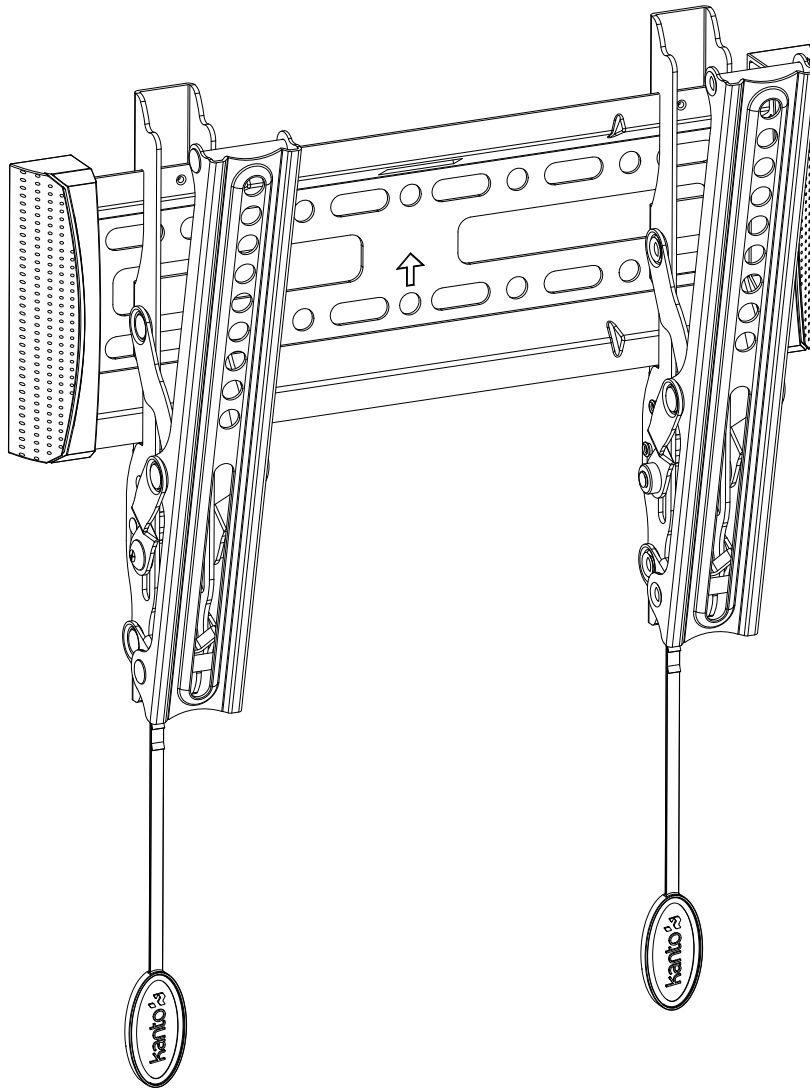

Manuel de l'utilisateur

Fixation TV KT1937



FIXATION TÉLÉVISEUR ÉCRAN PLAT INCLINABLE

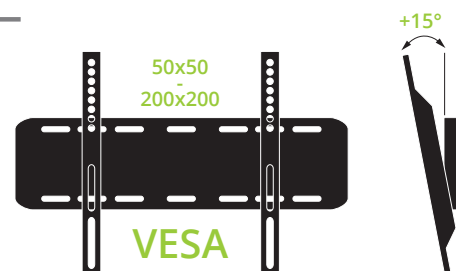
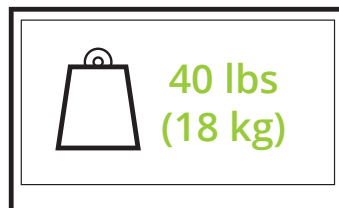
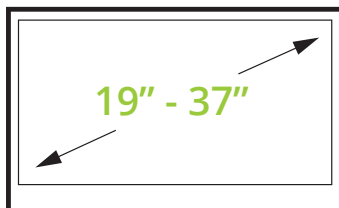

Supportant votre mode de vie digital™

Table des Matières

Table des matières / Introduction	2	Installation – Étapes 3 à 4	6
Matériel et les pièces fournies	3	Installation – Étapes 5 à 6	7
Installation – Étape 1	4	Autres produits Kanto.	8
Installation – Étape 2	5	Garantie	8

Introduction

Merci d’avoir choisi les systèmes de montage mural par Kanto. Le KT1937 est conçu pour le montage de TV à écran plat d’un poids allant jusqu’à 40 livres (18 kg) à moins de 1.5” (35mm) de votre mur. Cette fixation inclinera votre téléviseur de +15°.

Lire ces instructions avant d’installer la fixation murale. Si vous ne comprenez pas ces instructions ou vous avez des doutes quant à la sécurité de l’installation, s’il vous plaît consulter un installateur qualifié pour installer ce support. Assurez-vous qu’il n’y a pas de pièces défectueuses ou manquantes. Ne pas utiliser les pièces défectueuses. Si il manque du matériel, ou si vous n’êtes pas certain si la partie est défectueux appel Kanto directement au 1-888-848-2643 ou par courriel à support@kantoliving.com. Kanto ne peut pas être responsable des dommages matériels ou des blessures causés par un montage, assemblage, manipulation ou utilisation incorrecte de ce produit.

Ce produit ne doit pas être monté sur les murs à ossature d’acier ou des murs en blocs de béton. Consultez un installateur qualifié si vous n’êtes pas sûr du type de mur que vous pourriez avoir.



Regarder la video d’installation en ligne à:
www.kantoliving.com



PRÉCAUTION

Le poids maximum en charge est de 40 livres (18 kg). Ce montage mural est conçu dans le but d’une utilisation avec le poids maximal indiqué. L’utilisation avec des produits plus lourds que le poids maximal indiqué peut engendrer une instabilité occasionnant de possibles blessures. Taille de la TV recommandée: de 19 à 37 pouces.



PRÉCAUTION

Le mur sur lequel vous envisagez d’installer la fixation Kanto doit être en mesure de supporter plus de 5 fois le poids du téléviseur et de la fixation murale combinés. N’utilisez pas ce produit pour une fin autre que celle de fixer un téléviseur à écran plat sur une surface verticale comme décrit dans ce manuel. Une installation incorrecte peut causer des dégâts à votre téléviseur ou des blessures graves. Ce produit ne doit pas être monté sur un mur à poutre métallique, un mur à bloc de cendre ou un vieux mur en béton. Consultez un contractant d’installation qualifié si vous n’êtes pas sûr du type de mur que vous avez.

Matériel et les pièces fournies

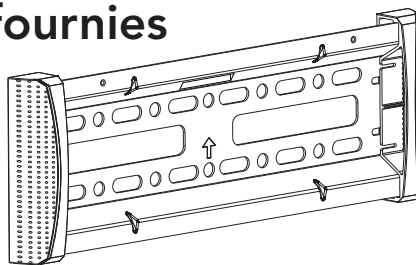

Plaque Murale



A: Boulon
M4 x 15mm



B: Boulon
M4 x 25mm



C: Boulon
M5 x 15mm

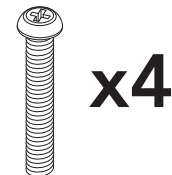

D: Boulon
M5 x 25mm



E: Boulon
M6 x 15mm

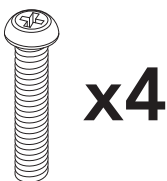

F: Boulon
M6 x 25mm



G: Boulon
M8 x 15mm



H: Boulon
M8 x 25mm

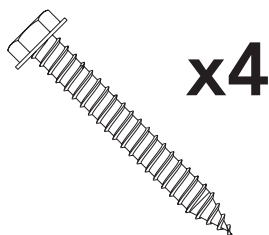

I: Vis tire-fond

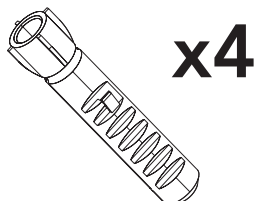

J: Ancre pour
béton



K: Entretoise
5mm



L: Entretoise
14mm



M: Rondelle

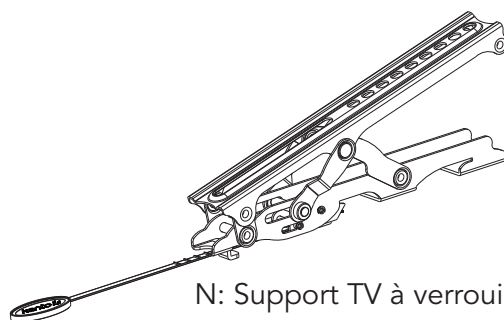

N: Support TV à verrouillage

x2

Outils Nécessaires



Jeu de
douilles



Tournevis
Phillips



Marteau



Crayon



Détecteur
de montant

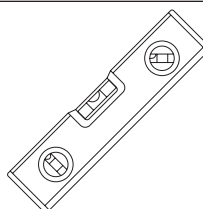

Niveau de
menuisier

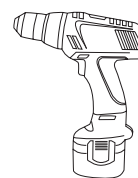

Perceuse



Forets de
maçonnerie
3/8"



Forets
à bois
5/32"

Étape 1: Attachez les support de TV

Il existe une grande variété de TV disponibles qui exigent différentes tailles de boulon. Nous fournissons une sélection de boulons de fixation s'adapter à la plupart des téléviseurs. Si vous avez des préoccupations au sujet de ce matériel de montage ou de l'installation contactez-nous directement au 1-888-848-2643 ou à support@kantoliving.com.

Étape 1.1 Sélectionnez la boulon de taille correcte

Kanto offre 4 diamètres de boulons (métrique tailles M4, M5, M6 et M8) en différentes longueurs.

Pièces: **A, B, C, D, E, F, G** ou **H**.

Sélectionnez le diamètre de boulon correct et la visse à main dans le dos du téléviseur afin de déterminer la longueur correcte.

Utilisez un trou de la rondelle (**M**) pour les boulons **A** à **F** (taille M4, M5 ou M6). La rondelle fonctionne pour toutes les tailles de boulon. La rondelle n'est pas requise pour les boulons de taille M8 (**G** et **H**).

Si votre téléviseur à un dos courbé ou les trous de fixation sont en retrait, vous pouvez utiliser une combinaison d'entretoises (**K** et **L**) et la rondelle (**M**) avec son retrait face dedans ou dehors pour assurer un bon ajustement. Vous pouvez utiliser des entretoises à l'intérieur ou à l'extérieur du bras de support.

Étape 1.2 Fixer les supports de TV à l'arrière du TV

Maintenant que vous avez sélectionné la longueur du boulon et combinaison des entretoises correcte, il est temps de fixer les supports au téléviseur, comme indiqué dans le Diagramme A.



Diagramme A



AVERTISSEMENT

Ne serrez jamais excessivement une vis à l'arrière de votre téléviseur à écran plat.

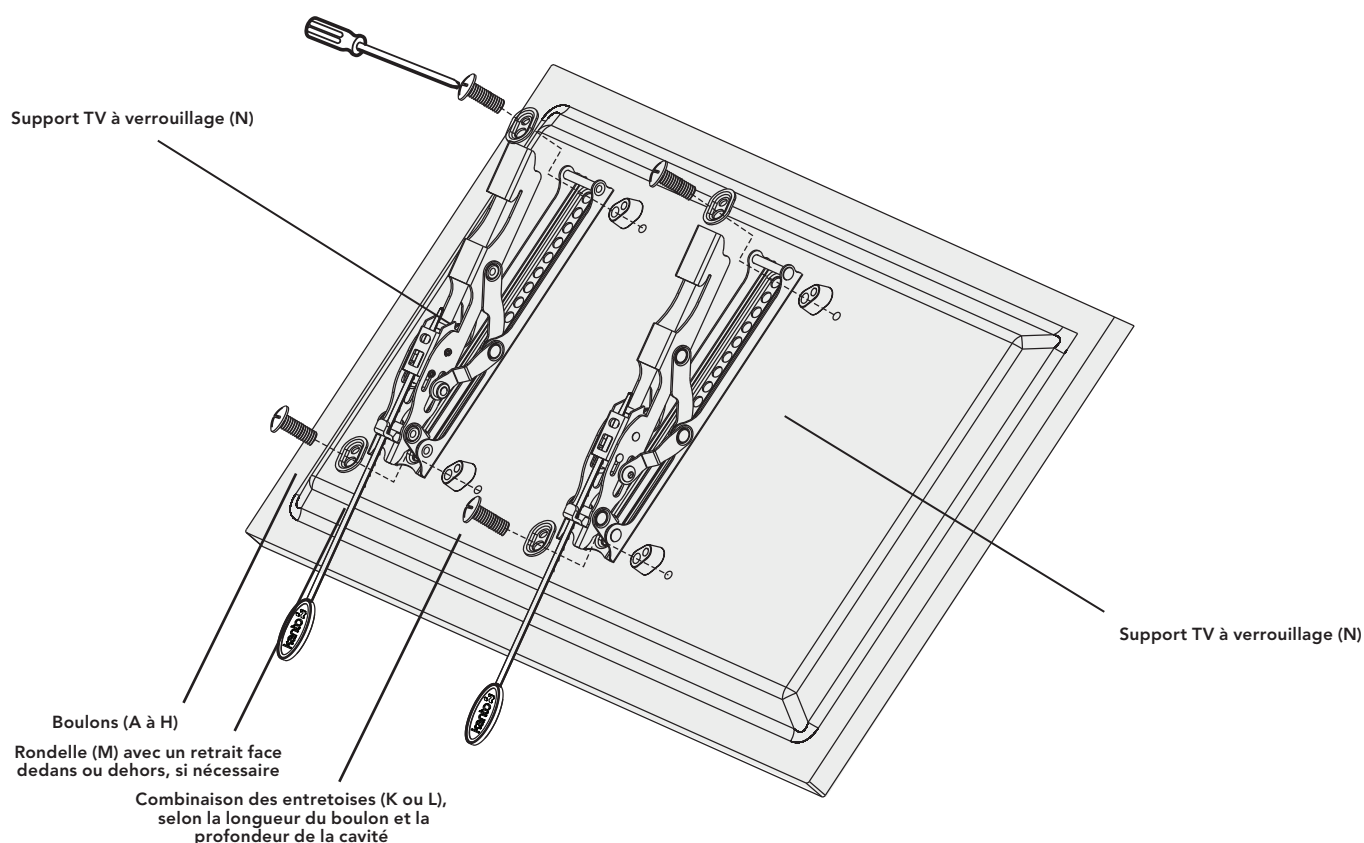
Ne couchez pas le téléviseur l'écran vers le bas sur son revêtement de verre. Utilisez un mur ou un pied de téléviseur.

Étape 2: Montez la plaque murale

Mur à montant en bois

Le panneau mural doit être monté sur un montant en bois. Utilisez un détecteur de montant pour localiser le montant, en indiquant clairement les extrémités extérieures de montant.

Pré-percez le trou supérieur et accrochez le panneau mural au mur à l'aide de tirefond (I) (voir Diagramme B). Ne pas trop serrer le tirefond (I). Assurez-vous que le panneau mural soit bien à plat contre la surface du mur. Utilisez le panneau mural en tant que gabarit et un niveau pour vous assurer que le panneau mural est à niveau. Pré-percez le trou inférieurs et protégez-le en utilisant un tirefond (I), en prenant soin de ne pas trop serrer.

Bois



Diagramme B



PRÉCAUTION :

Assurez-vous que la surface porteuse supporte la limite de poids mentionnée dans les avertissements de précaution en bas de la page deux. Serrez les vis tire-fond jusqu'à ce que la plaque murale soit bien fixée contre le mur. Ne serrez pas excessivement les vis tire-fond (I). Chaque vis tire-fond doit être située au centre d'un montant en bois.

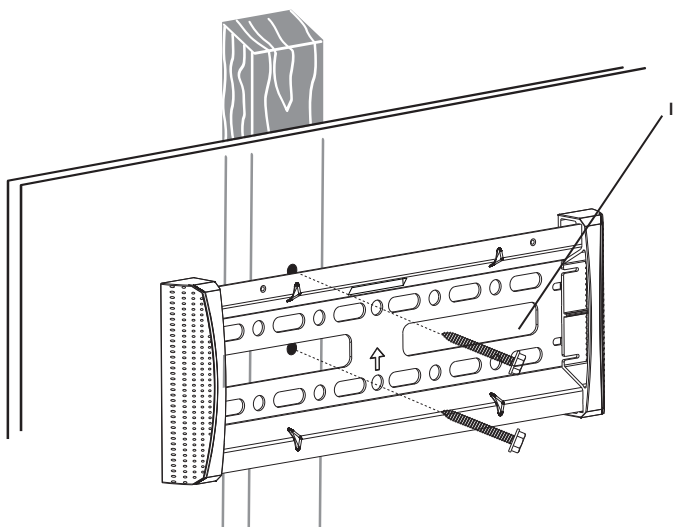
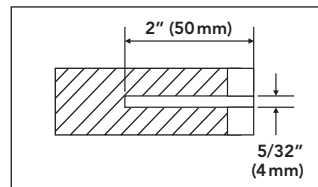
Mur en brique ou en béton

Utilisez le panneau mural en tant que gabarit, marquez quatre trous à travers les extrémités extérieures du panneau mural à la hauteur désirée. Ajustez la position du panneau mural afin qu'il soit éloigné des joints de mortier, tout en gardant à l'esprit que le montage permet de petits déplacements horizontaux le long du panneau mural. Utilisez un long niveau afin de vous assurer que les quatre trous sont bien à niveau et à la hauteur souhaitée.

Pré-percez quatre trous et insérez un ancrage à béton (J) dans chacun des trous de niveau avec la surface de paroi en béton et pas de niveau avec une surface de revêtement, comme une cloison sèche.

Accrochez le panneau mural en utilisant 4 tirefonds (I) (voir Diagramme C). Assurez-vous que le panneau mural soit bien à plat contre la surface du mur. Ne serrez pas trop les vis tire-fond (I).

Béton



Diagramme C



PRÉCAUTION :

Assurez-vous que le mur en brique ou en béton soit épais au moins de 2,5 pouces. Assurez-vous que la cheville d'ancrage soit complètement au niveau de la surface du béton même s'il y'a une autre couche de matériau, comme du Placoplatre. Si le Placoplatre est épais de plus de 5/8 pouce, des vis tire-fond sur mesure doivent être utilisées. Le béton doit avoir une densité minimum de 2000 livres/pouces carré.

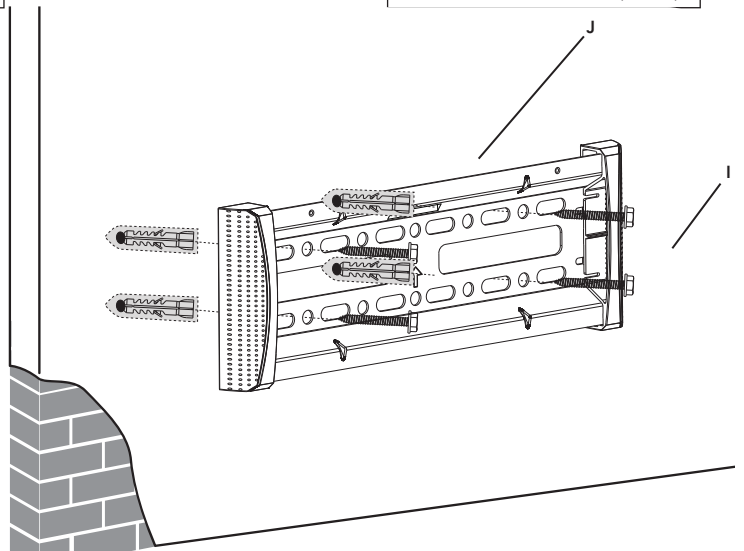
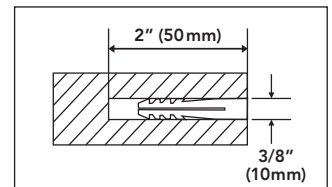

PRÉCAUTION

Lisez cette section attentivement avant d'installer.

Étape 3: Coupez Les Attaches Rapides

Les bras KT1937 possèdent des attaches rapides en plastique qui sont utilisés pour enlever votre téléviseur du montage à l'avenir.

Afin qu'ils ne traînent pas en dessous du bas de votre téléviseur, vous devez pousser l'attache de plastique vers le haut à travers le bras de dégagement rapide, puis couper le haut de façon à ce qu'il n'interfère pas avec le mécanisme de verrouillage, comme indiqué dans le Diagramme D.

Lorsque vous tirez sur les attaches rapides, ils se verrouillent en position ouverte. Vous devez les repousser en position relâchée avant de fixer le téléviseur à la plaque murale.



Diagramme D

Étape 4: Fixez la TV à la plaque murale

Assurez-vous que les loquets des attaches rapides sont en position relâchée. Avec les supports TV fermement fixés au téléviseur, utiliser deux personnes pour soulever le téléviseur en position et accrocher les supports TV sur la plaque murale, comme indiqué dans le Diagramme E.

Laissez le bas du téléviseur à basculer vers le mur, et le mécanisme de verrouillage s'enclenchera avec un clic en bas de la plaque murale.

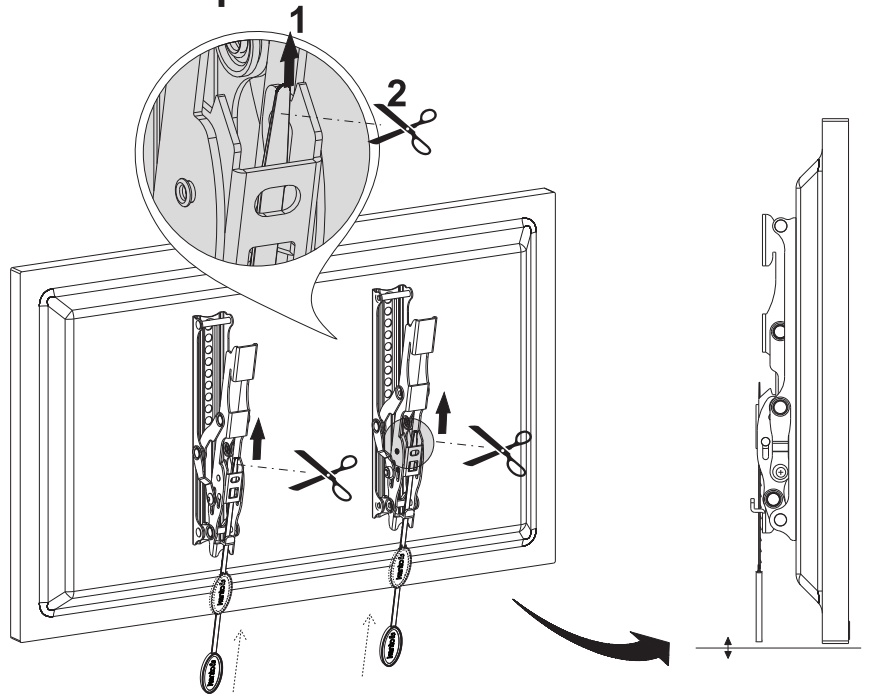

Diagramme E



AVERTISSEMENT

Levez le téléviseur et posez-le sur le plat de mur à deux personnes.

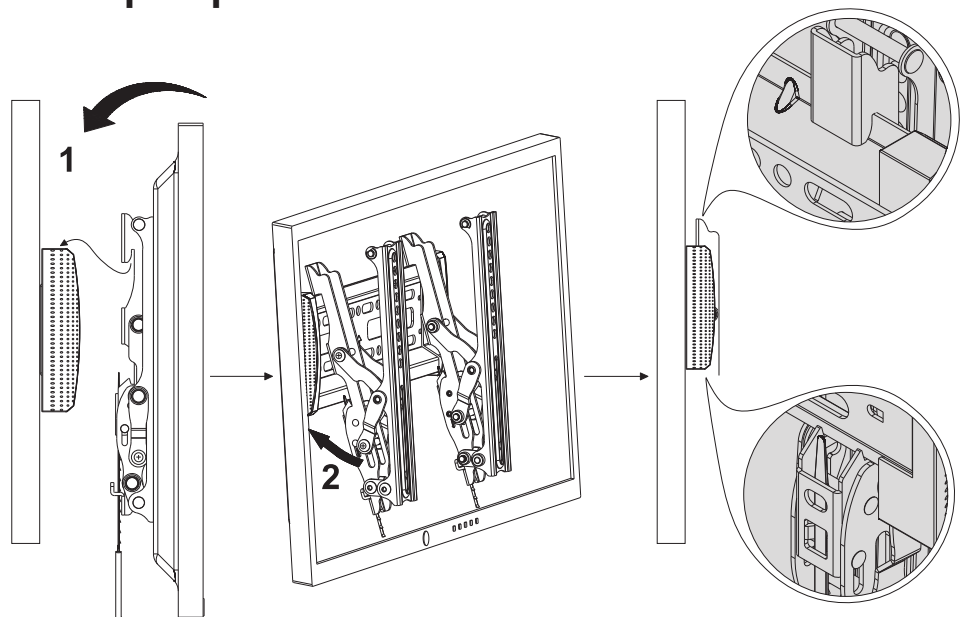
Étape 5: Inclinez le TV

Le KT1937 peut s'incliner jusqu'à 12° vers le bas. Il suffit de tirer sur le dessus du téléviseur vers vous jusqu'à ce que vous atteigniez l'angle de vue désiré. Si vous souhaitez verrouiller le téléviseur dans cette position, serrez les vis sur les côtés des bras d'attaches rapide, comme indiqué dans le Diagramme F. En fonctionnement normal, le KT1937 restera dans la position choisie, sans serrer. Asseyez-vous et appréciez votre téléviseur à écran plat monté.



Diagramme F

Étape 6: Enlevez le TV

Vous pouvez enlever rapidement et facilement votre téléviseur du mur. Il suffit de tirer vers le bas sur les deux Attaches Rapides pour verrouiller les loquets en position ouverte, comme indiqué dans le Diagramme G. Ensuite, soulevez le bas du téléviseur du mur légèrement et soulevez le téléviseur hors des crochets supérieurs.

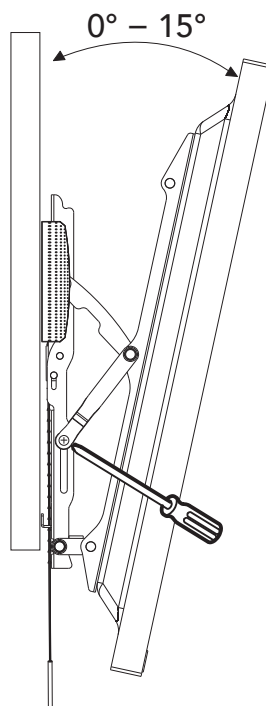

Diagramme G



AVERTISSEMENT

Enlevez le téléviseur à deux personnes.

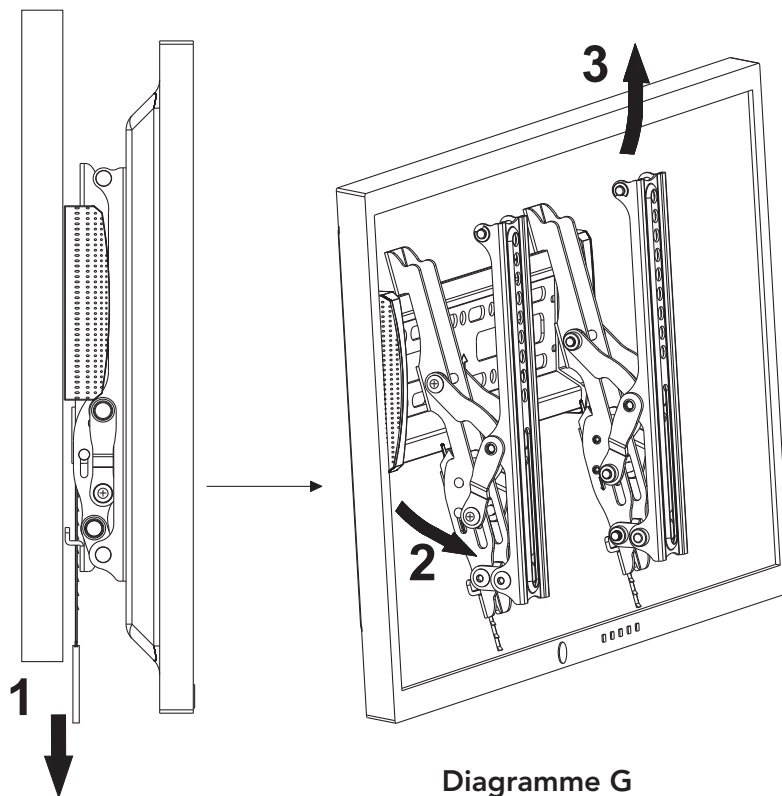
Haut-parleurs de Kanto

- Regardez notre sélection des systèmes de haut-parleur d'étagère et de bureau
- Disponible dans un choix renversant de couleurs
- Visite kantoaudio.com pour plus!

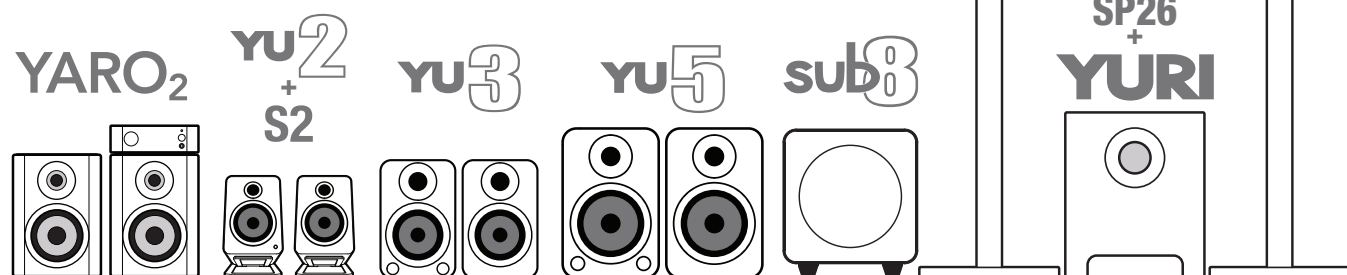

link
par kanto

- Sélection des câbles visuels et sonores
- Câbles et têtes blancs attrayants
- HDMI, optique, Mini-plot, RCA, USB
- Commutateurs, hubs, adaptateurs
- Visitez kantoliving.com



Pour apprendre plus au sujet de tous nos produits, visitez www.kantoliving.com

f Kanto Living

t @kantoliving

ig kantoliving

Garantie

Garantie limitée à l'acheteur initial

Kanto Distribution Inc. (Kanto) garantit que le matériel qu'il produit est exempt de tout défaut dans les matériaux ou dans la main d'œuvre pour la période de garantie suivante limitée à:

60 mois pour les pièces et la main d'œuvre

Si le matériel tombe en panne du fait desdits défauts et que la notification en est faite à Kanto ou un revendeur agréé sous 60 mois à partir de la date de livraison avec comme preuve la facture originale, Kanto réparera ou remplacera, à sa discrétion, le matériel, à condition que le matériel n'ait pas été soumis à un usage incorrect ou une modification de nature mécanique, électrique ou autre. Le matériel qui tombe en panne sous des conditions autres que celles couvertes sera réparé au prix courant des pièces et de la main d'œuvre concernant la réparation. Ces réparations sont garanties 90 jours à partir du jour de la nouvelle livraison à l'acheteur initial. Cette garantie tient lieu de toute autre garanties explicite ou tacite, y compris sans limitation, toute garantie tacite de qualité marchande ou d'adaptabilité à un but particulier, ces dernières ne pouvant expressément pas faire l'objet d'une renonciation.

Les informations dans le manuel de l'utilisateur ont été soigneusement vérifiées et sont réputées exactes. Cependant Kanto n'engage aucune responsabilité pour toute inexactitude pouvant apparaître dans le manuel. Kanto ne sera en aucun cas tenu responsable pour les dégâts directs, indirects, spéciaux ou résultant d'un quelconque défaut ou omission dans ce manuel, même si averti de la possibilité de tels dégâts.